

PYGMY RADIO

Vous venez d'acquérir un récepteur de qualité

Lisez attentivement cette notice,

pour son parfait usage.

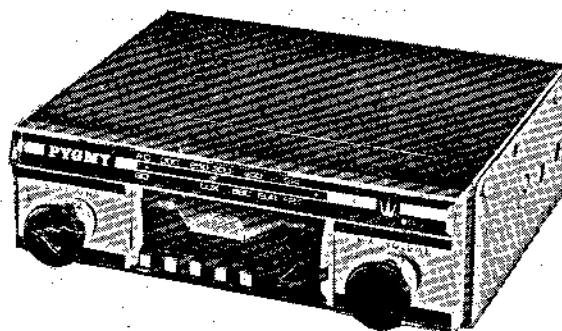

RÉCEPTEUR AUTO-RADIO LECTEUR DE CASSETTES

- 9 Transistors 3 Diodes - 1 Thermistor ● Petites Ondes - Grandes Ondes
 - 3 Stations préréglées en GO : France 1 - Europe 1 - Luxembourg (Possibilité Monte Carlo)
 - Lecteur de cassettes enregistrées de modèle courant, Mono ou Stéréo
 - Avance rapide de la bande par touche ● Alimentation 12 Volts ● Négatif à la masse
 - Encastrable ou pose simple selon la voiture ● Très bonne musicalité
- H. P. 12 × 19 cm en élégant boîtier de fixation rapide

NOTICE DE MONTAGE DES POSTES AUTO-RADIO CASSETTE

TRES IMPORTANT : LISEZ ATTENTIVEMENT CE MODE D'EMPLOI.

CET APPAREIL FONCTIONNE UNIQUEMENT EN 12 VOLTS

— Par sécurité, pendant le montage, débrancher la cosse de la batterie allant à la masse du véhicule.

MONTAGE DU RECEPTEUR AVEC L'ETRIER

- L'étrier sera fixé à l'endroit choisi avec deux vis autotaraudeuses (vis Parker fournies), en dessous du tableau de bord par exemple. Perçage : trous \varnothing 3,2.
- Veiller à ne pas détériorer les organes se trouvant derrière la tôle.
- Fixer le récepteur à l'avant dans l'étrier avec les deux vis de côté. En aucun cas ne pas employer de vis latérales plus longues que celles fournies. La fixation à l'arrière sera assurée par la bande perforée. Introduire en même temps la connexion de masse et bloquer avec l'écrou à oreilles.
- Reller la connexion de masse du poste au châssis du véhicule.
- Brancher le cordon d'alimentation porte-fusible à une borne de l'installation électrique de la voiture.

MONTAGE ENCASTRE

- Enlever l'enjoliveur du véhicule cachant l'emplacement prévu pour le récepteur.
- Démontez les boutons, les écrous et le cache du récepteur. (descendre les trous prévus sur le tableau de bord de 8 mm environ).
- Remettre en place le cache métallique et bloquer avec les écrous.
- Ne pas omettre de fixer l'appareil à l'arrière avec la bande perforée.

MONTAGE DU COFFRET HAUT-PARLEUR

- Le coffret H.-P. peut être fixé à l'avant sur le côté, sous le tableau de bord ou sur la plage arrière.
- N'employer exclusivement que le H.-P. de 4,5 ohms livré avec le récepteur.
- Dans le cas de l'adjonction d'un H.-P. supplémentaire, utiliser également un H.-P. de 4,5 Ω et seulement par l'intermédiaire d'un mélangeur, sous peine de détériorer gravement le récepteur.

TRES IMPORTANT

- Ne jamais brancher l'alimentation du poste avant d'avoir connecté le haut-parleur.
- Protéger les fils pour éviter tous risques de détérioration de la gaine isolante, car les conducteurs nus ne doivent jamais toucher la masse du véhicule.

ANTENNE

- Tous les types d'antennes de bonne qualité peuvent être utilisés.
- Vérifier le contact de masse de celle-ci en grattant la peinture, éventuellement.
- Attention ! Ne pas faire passer le cordon d'antenne trop près des fils d'allumage du distributeur du moteur, ou en général, des fils de l'équipement électrique de la voiture.
- Brancher le câble d'antenne à la prise prévue à l'arrière du récepteur (voir plus loin « accord d'antenne »).

ANTIPARASITAGE

- L'antiparasitage exige : un faisceau d'allumage spécial (ce faisceau est monté d'origine sur toutes les voitures récentes), un condensateur sur la bobine et un condensateur sur la dynamo (50 μ F).
- Pour les voitures équipées d'un alternateur :
- Fixer la masse du condensateur près de l'alternateur.
 - Prendre, de préférence, l'alimentation directement à la borne même de l'accumulateur, ce qui est d'ailleurs conseillé dans tous les cas d'antiparasitage difficile.

MISE EN MARCHÉ

- Vérifier tous les branchements : Masse, Alimentation, Haut-parleur, Antenne.
- Placer le fusible dans le porte-fusible du cordon d'alimentation (fusible 2 ampères).
- Rebrancher la cosse de la batterie.
- Mettre en marche. Le récepteur doit fonctionner, sinon, revérifier le fusible et tous les contacts de branchement.

ACCORD D'ANTENNE

Le récepteur bien installé et fonctionnant normalement :

- Chercher une station faible sur la gamme Petites Ondes vers les 200 mètres. Introduire un tournevis dans le trou carré (en dessous du poste) et visser ou dévisser l'ajustable afin d'obtenir une audition maximum.
- Répéter la même opération en Grandes Ondes en introduisant le tournevis dans le trou rond.
- Dans le cas où le câble d'antenne est trop long (antenne à l'arrière du véhicule) utiliser un réducteur de capacité d'antenne si nécessaire.

STATIONS G.O. PREREGLEES

Les stations Luxembourg - Europe I - France I sont préréglées en usine

Cependant des possibilités de retouches sont prévues. Les trous dans le capot supérieur permettent de régler les bobinages.

N'effectuer ces retouches que si cela est vraiment nécessaire, avec un tournevis plastique et beaucoup de précautions, ces bobinages étant fragiles.

EMETTEUR DE MONTE-CARLO

Pour obtenir cet émetteur en station préréglée à la place de Luxembourg, effectuer la rectification en agissant sur l'ajustable « LUX. », en procédant comme précédemment.

Notice d'Utilisation

UTILISATION DU POSTE RADIO

- Tourner le bouton de droite pour mettre en marche votre appareil. Bien refermer en fin d'audition.
- Avec le même bouton régler la puissance de réception.
- Appuyer sur les touches PO ou GO pour obtenir manuellement toutes les stations de ces gammes.
- Appuyer sur une des touches : Luxembourg, Europe I ou France I pour obtenir instantanément la station désirée.

UTILISATION DU LECTEUR DE CASSETTE

- L'appareil en marche, introduire la cassette dans le tiroir central et pousser à fond. Le tiroir basculera vers le haut et l'audition sera immédiate.
- Régler le volume avec le potentiomètre de droite.
- Pour arrêter la marche du lecteur, appuyer franchement sur la languette du tiroir afin de faire basculer celui-ci vers le bas.
- Cette opération libérera la cassette et fera passer l'audition sur la radio.
- En cours de fonctionnement du lecteur, il est possible de faire avancer rapidement la bande enregistrée en appuyant sur la touche extrême-droite du clavier.
- Nettoyer de temps en temps la tête de lecture, en utilisant les cassettes à bande spéciale, prévues à cet effet.

VOYANT DE CONTRÔLE

- Pendant la réception radio, le cadran est éclairé en vert.
- Pendant l'audition de la cassette, le cadran est éclairé en rouge.

RECOMMANDATION

A l'arrêt, maintenir toujours le récepteur sur la position radio (languette abaissée).

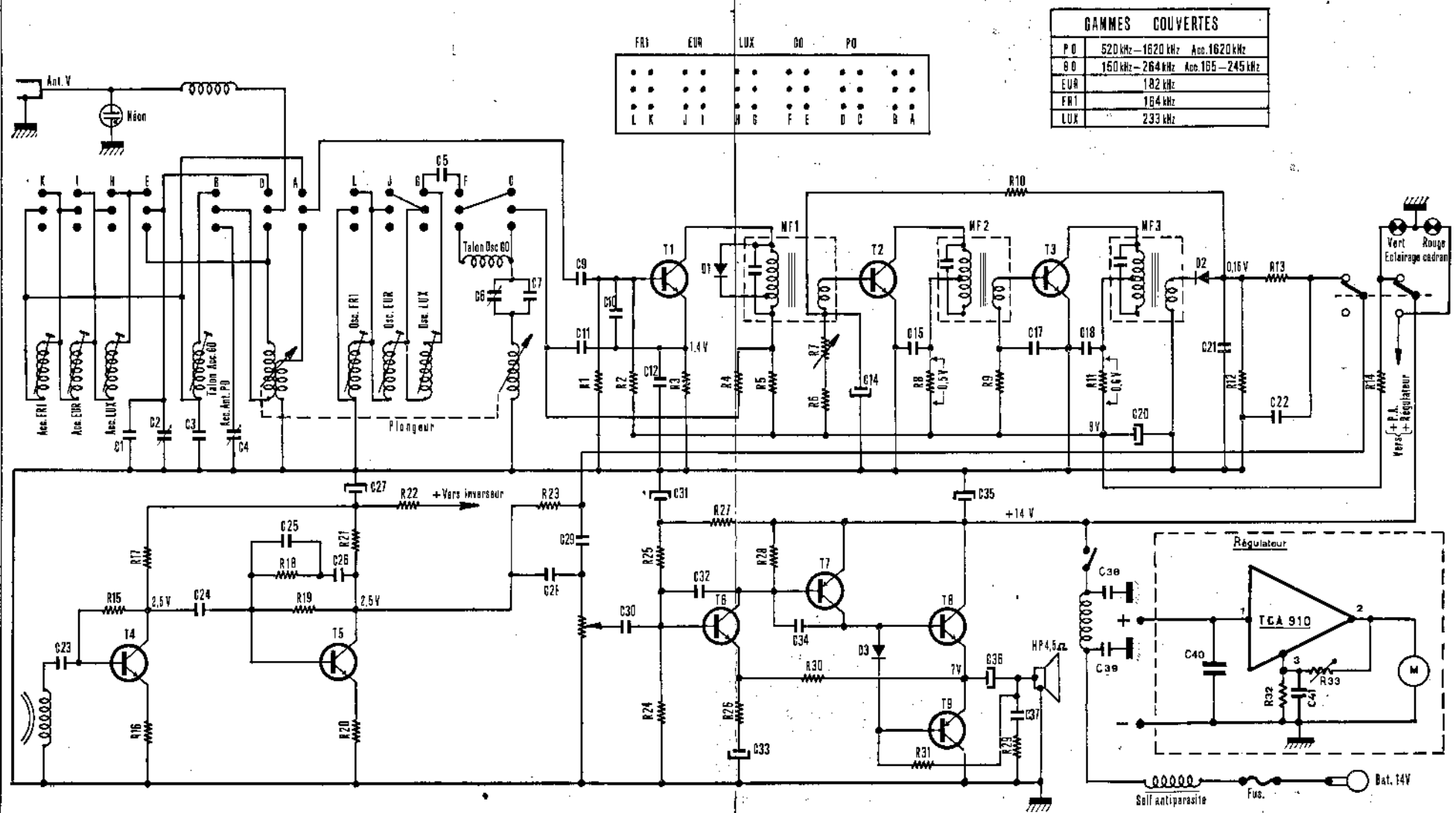

SCHEMA DE PRINCIPE VMC 3/73

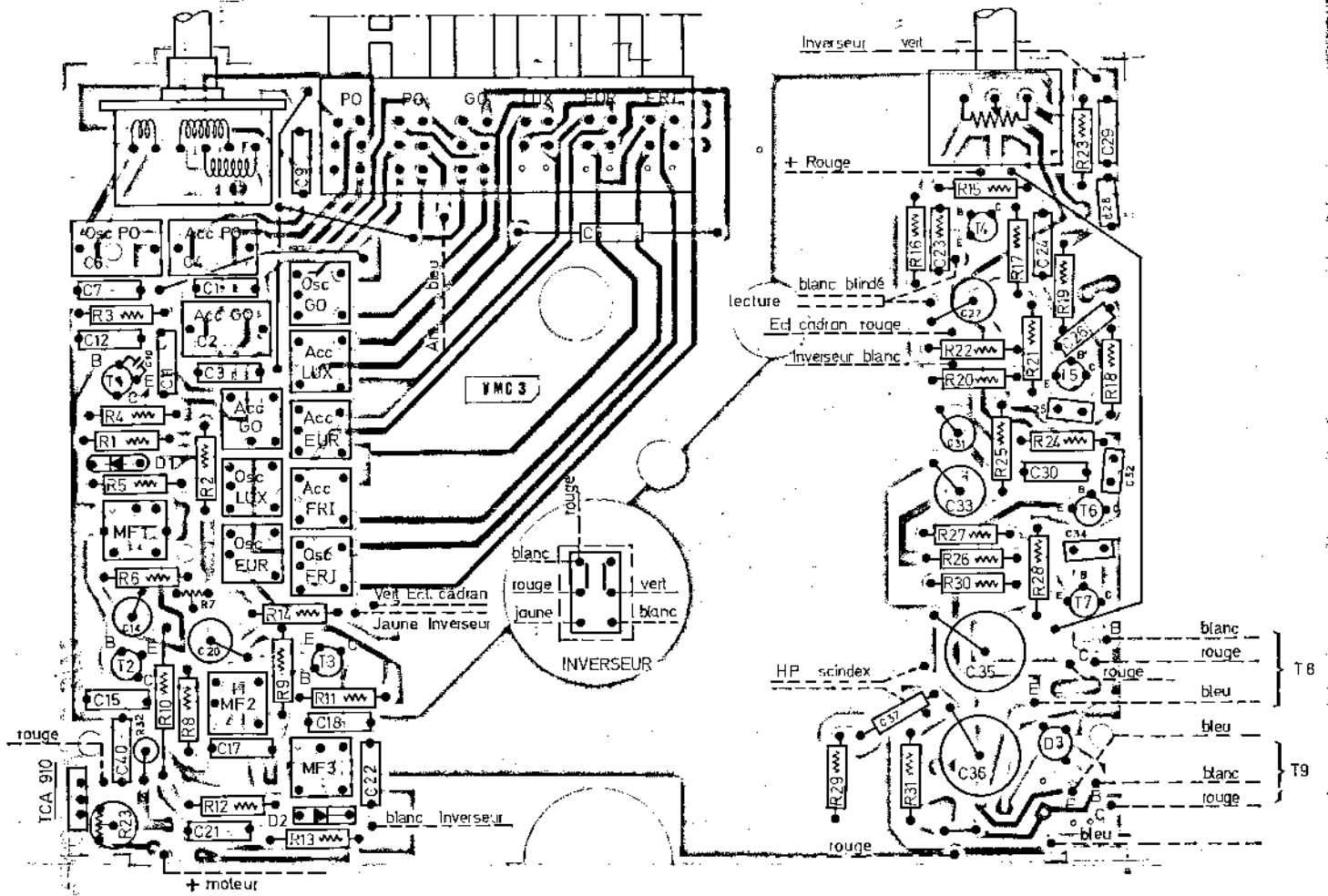

IMPLANTATION CIRCUIT IMPRIME VU COTE CUIVRE

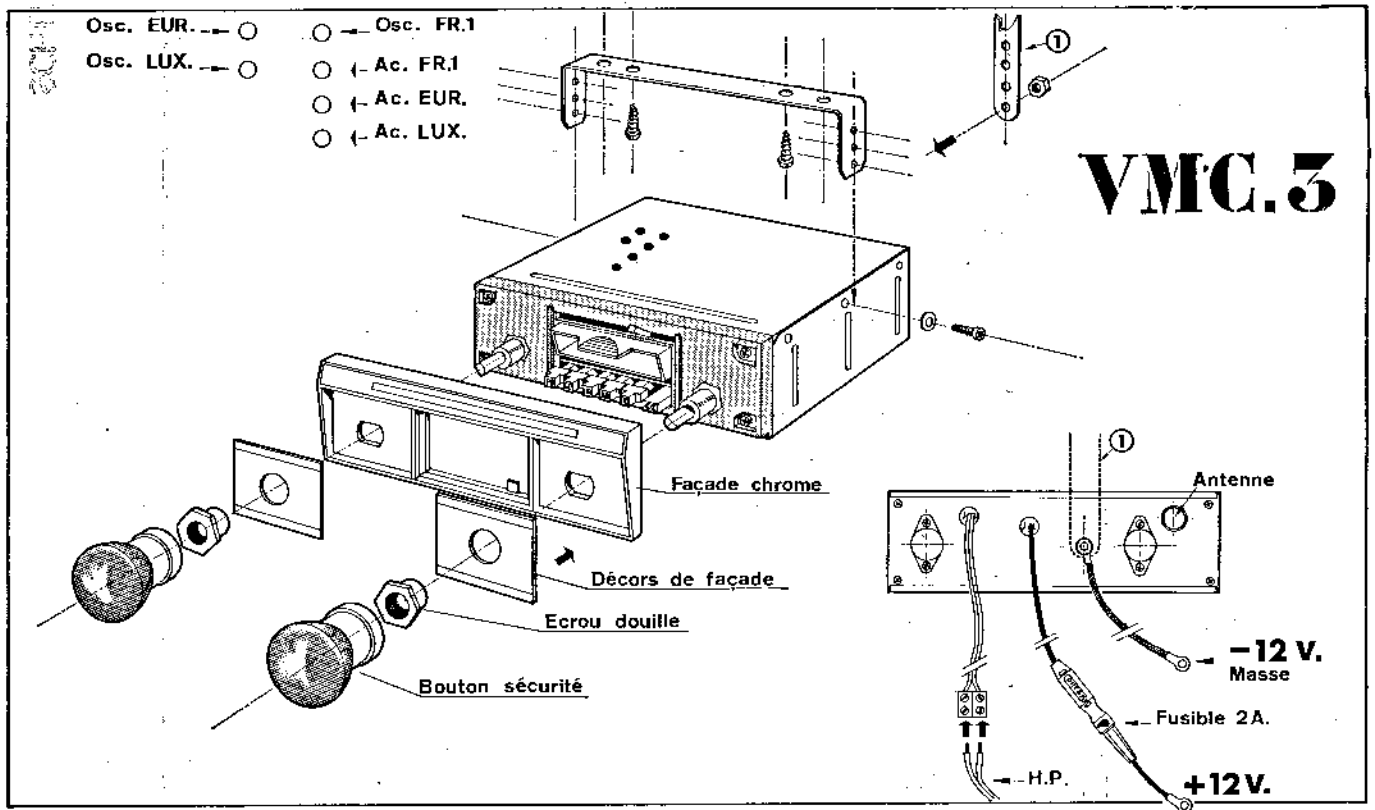

VMC.3